

可搬型クーラントタンク清掃機 サクション タワー クリーナー

Suction TOWER CLEANER

フィルター4本タイプ

- 手押し台車式のため1台で複数台のタンク清掃が可能
- エア源さえあれば簡単にタンク清掃が可能
(エア式ダイヤフラムポンプ使用)
- 廃液(腐敗)低減
- マックタワーフィルター用伸縮性フィルター使用なのでろ過精度 $10\mu\text{m}$ (公称ろ過精度)
- 最大切り屑捕捉量 15L
- 最大処理流量 40~50L/mim(水溶性クーラント液)
- 微細・軽量切り屑、研磨粕、砥粒も捕獲
- フィルター内に溜まった切り屑およびスラッジから水分を取除く脱水機能も搭載(手動切り換え)

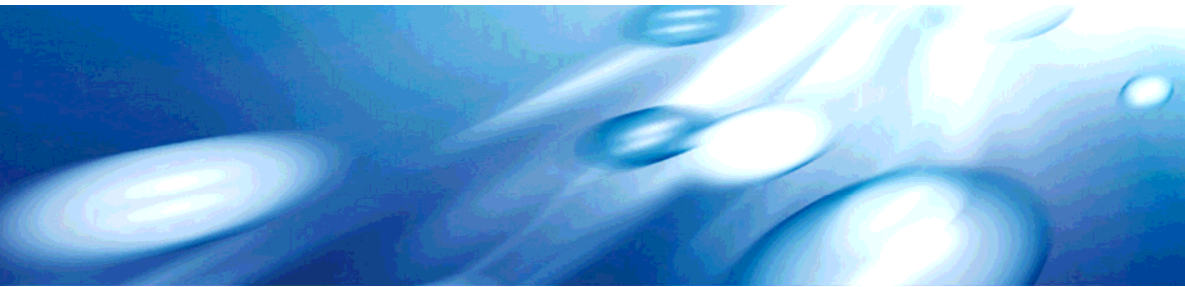
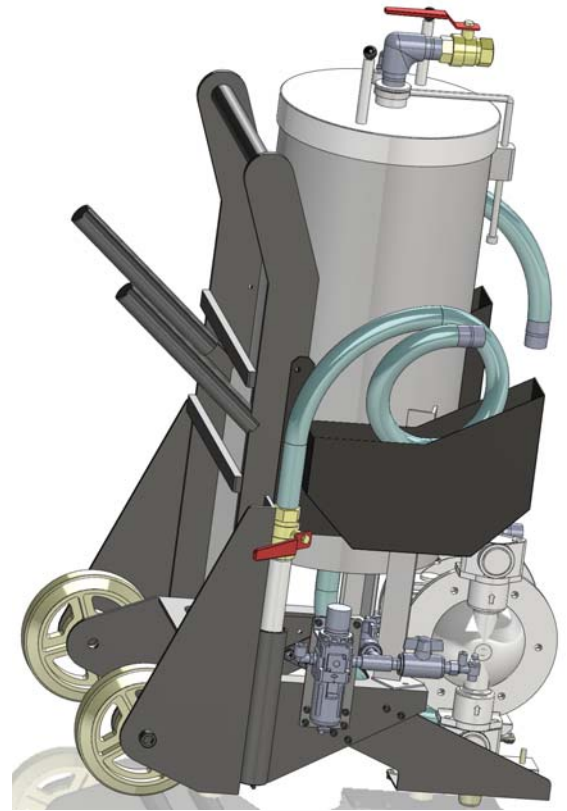

■構成

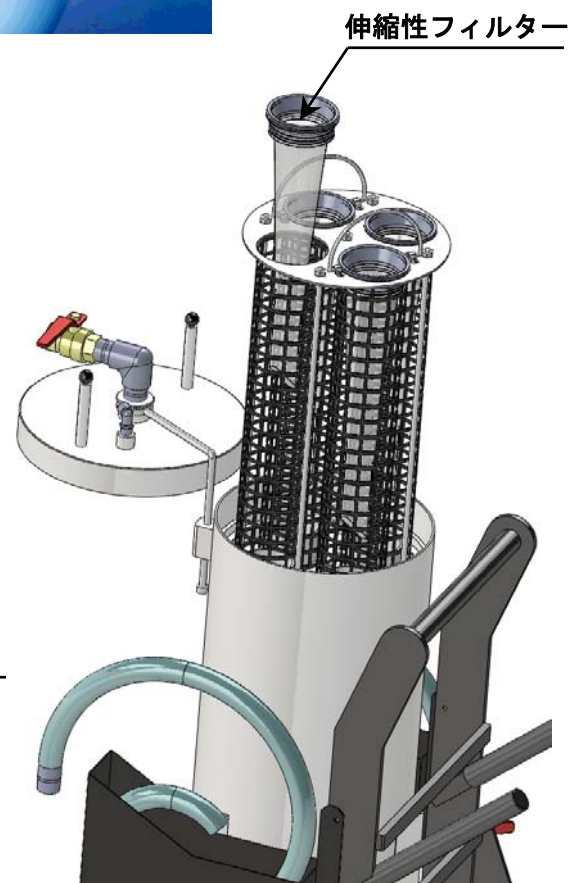
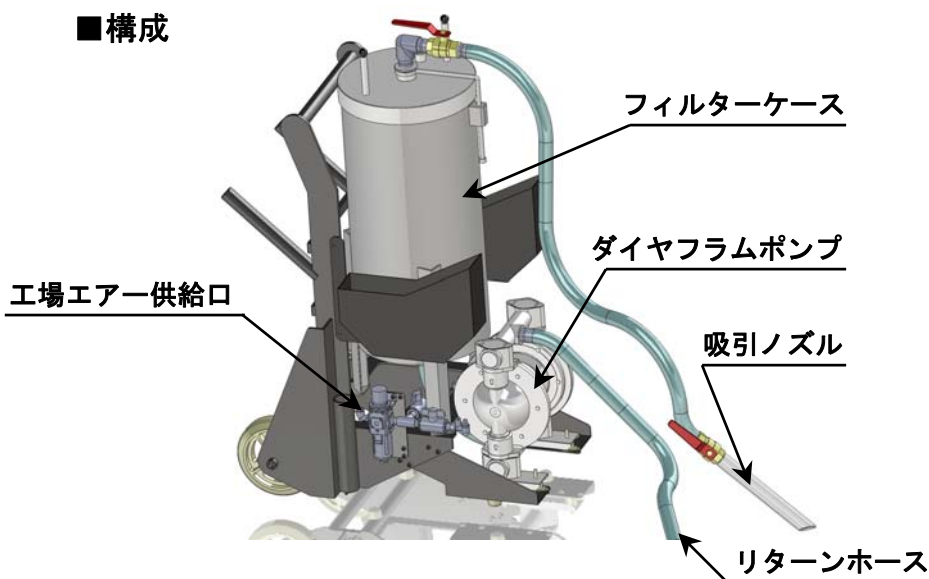

■フィルター1本タイプも製作可能

- ・最大切り屑捕捉量 3.75L
- ・最大処理流量 20~30L/mim(水溶性クーラント液)

■伸縮性フィルターの特徴(模式図)

・フィルター網目の通常状態



細かい糸が束になって一本の糸を形成しているため、浸透性が高く液が通りやすい。

・フィルター網目の伸びた状態

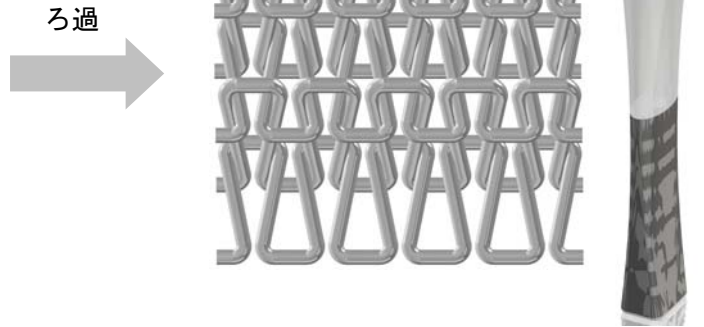

目詰まりした分だけ縦方向に伸びます。上図のように縦方向に伸びても、ろ過精度は変わりません。

■寸法図

フィルター1本タイプ

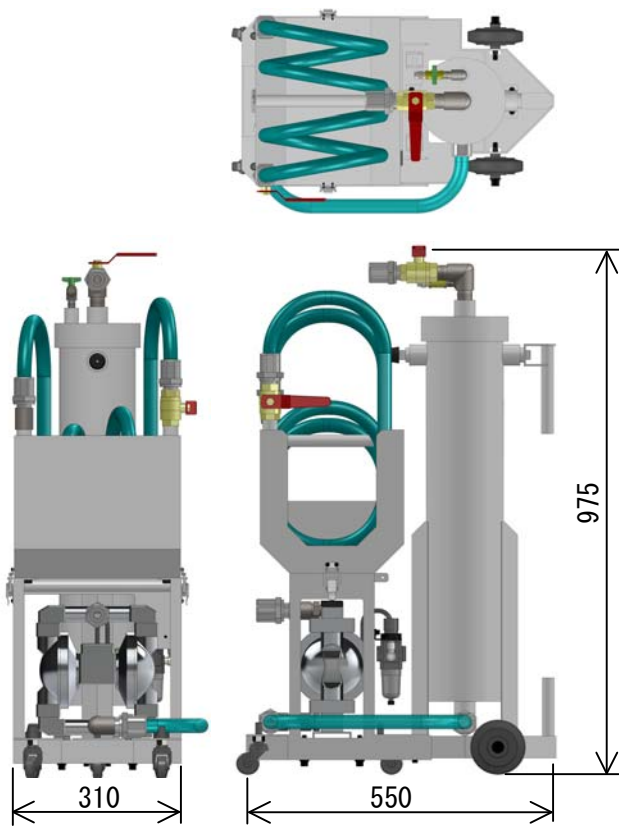

フィルター4本タイプ

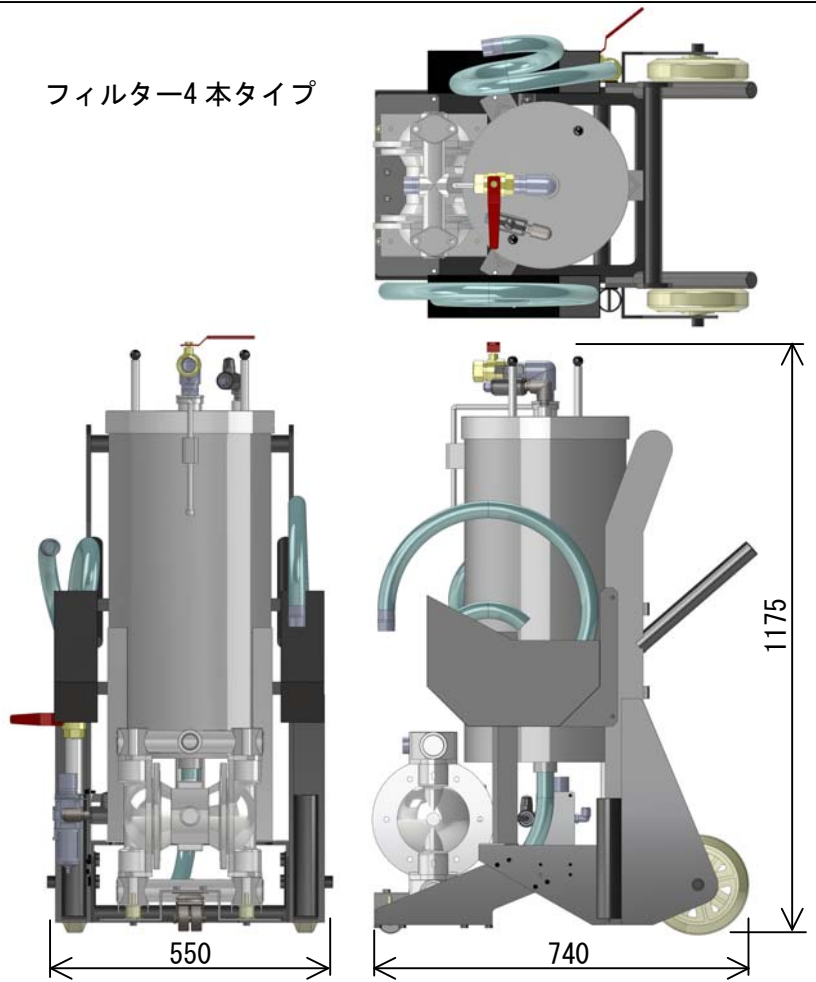

Imagine&Create

株式会社 白山機工



ISO 9001
FM56524
ISO 1401
MES56529

石川県白山市旭丘4丁目10番地 〒924-0004

TEL. 076-274-1188 FAX. 076-274-4455

URL <http://www.hakusankiko.co.jp>

E-mail eigyoun@hakusankiko.co.jp

●製品仕様を予告なく変更する場合がありますので
あらかじめご了承ください。 2013.05