

バッグフィルター マックタワーフィルター

Bag Filter

MACTOWER FILTER

- 今まで難しかった微細・軽量切り屑の除去を実現
- 伸縮性フィルターなので最小圧力で処理流量を確保
 - ・フィルター供給ポンプのモーター容量最小
 - ・クーラント液の発熱最小
- サイクロンフィルターでは取れない比重差が小さな異物除去が可能
- ドラムフィルターの2次ろ過に最適
- 小型、省スペース、施工が簡単

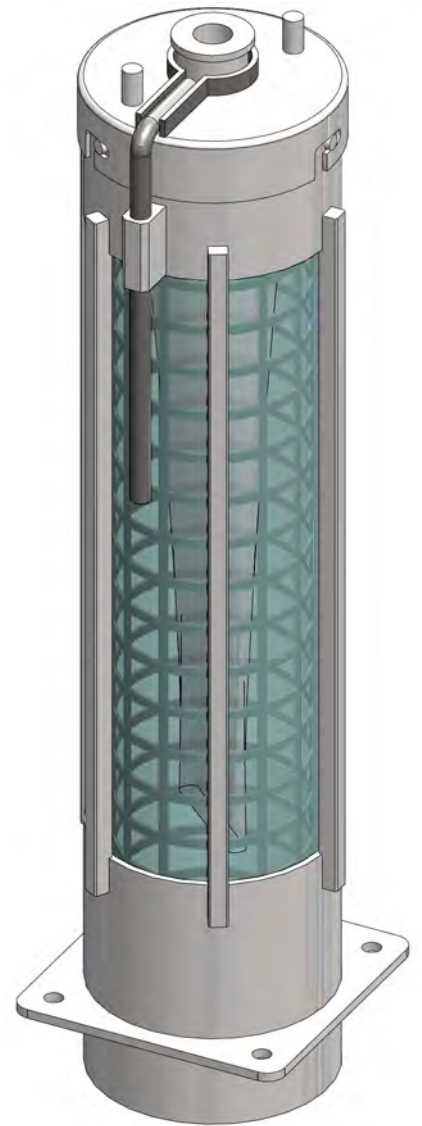

■構成



特徴

- 微細切り屑を捕捉可能
- シンプル構造で交換容易
- 切り屑捕捉状態を目視確認
- 省スペース

効果

- センタースルークーラント
切り屑詰まり防止
- マシントラブル防止
 - ・ワーク着座異常
 - ・ツールクランプ異物噛込み
 - ・クーラントポンプの延命
- タンク内のヘドロ堆積防止

仕様

- ろ過精度 10 μ m(公称ろ過精度)
- 処理流量 30L/min

■各部寸法

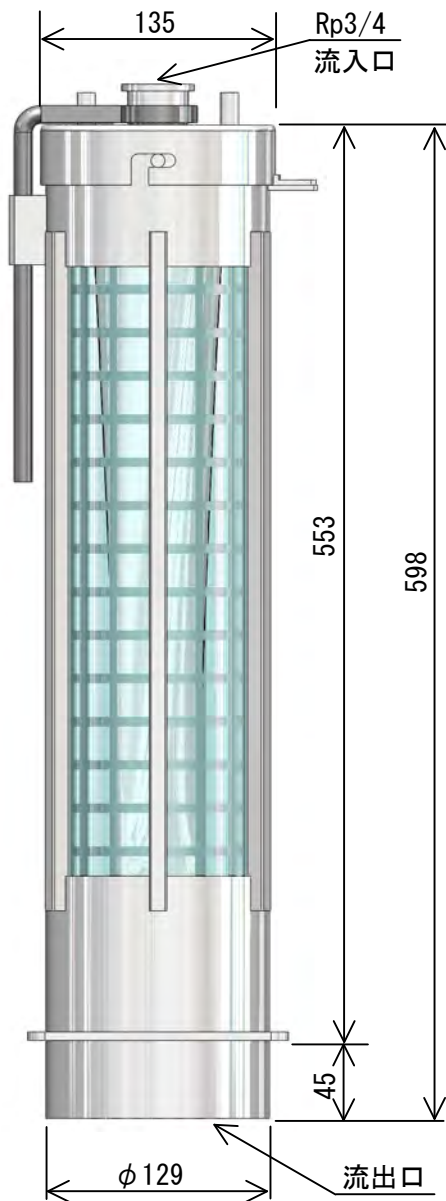
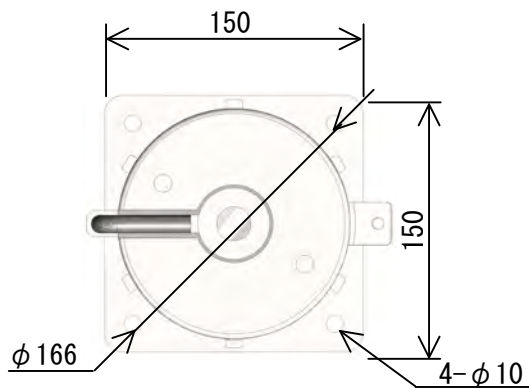

■仕様

処理流量 30L/min

ろ過精度 10 μ m(公称ろ過精度)

■使用条件

対象液 水溶性切削液・水溶性研削液 等

適用粒子 アルミ類切り屑、鉄・鋳物類切り屑、砥粒粉 等

流入圧 0.1MPa以下

※油性での使用は不可

※流入圧が高い場合フィルター及びフィルターケースが破損します。

■オプション

オプション設定のフィルタースタンド・ホース継手・ホースを使用すると接続が確実になり、フィルター交換がより容易になります。

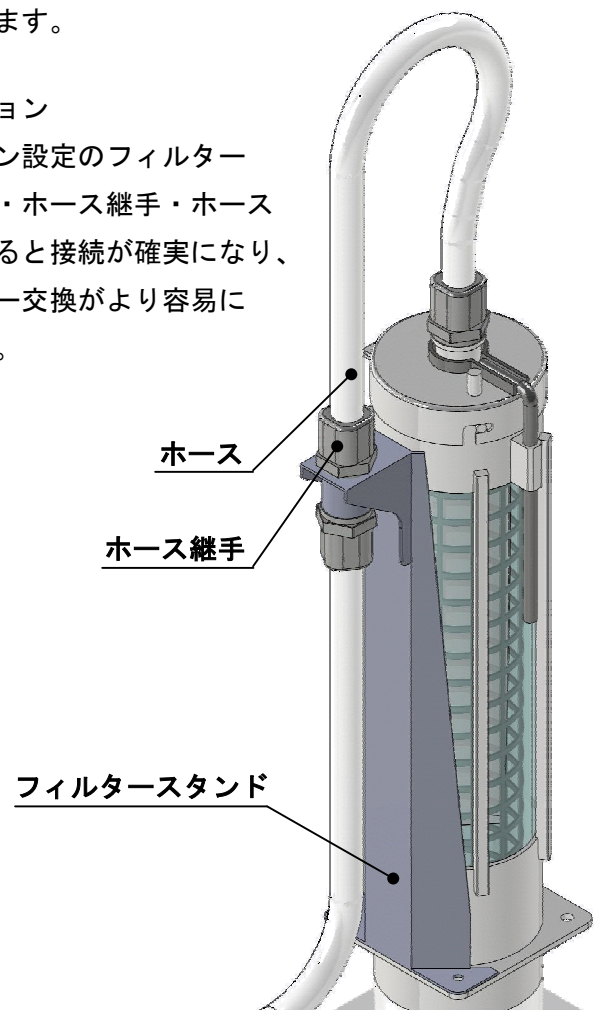

Imagine&Create

株式会社 白山機工



ISO 9001
FM56524
ISO 1401
MES56529

石川県白山市旭丘4丁目10番地 〒924-0004

TEL. 076-274-1188 FAX. 076-274-4455

URL <http://www.hakusankiko.co.jp>

E-mail eigyoun@hakusankiko.co.jp

●製品仕様を予告なく変更する場合がありますので
あらかじめご了承ください。 2013.03